

Energiespeicher Typ 750 - ESW 1"/30mtr. mit unten eingebauten WT

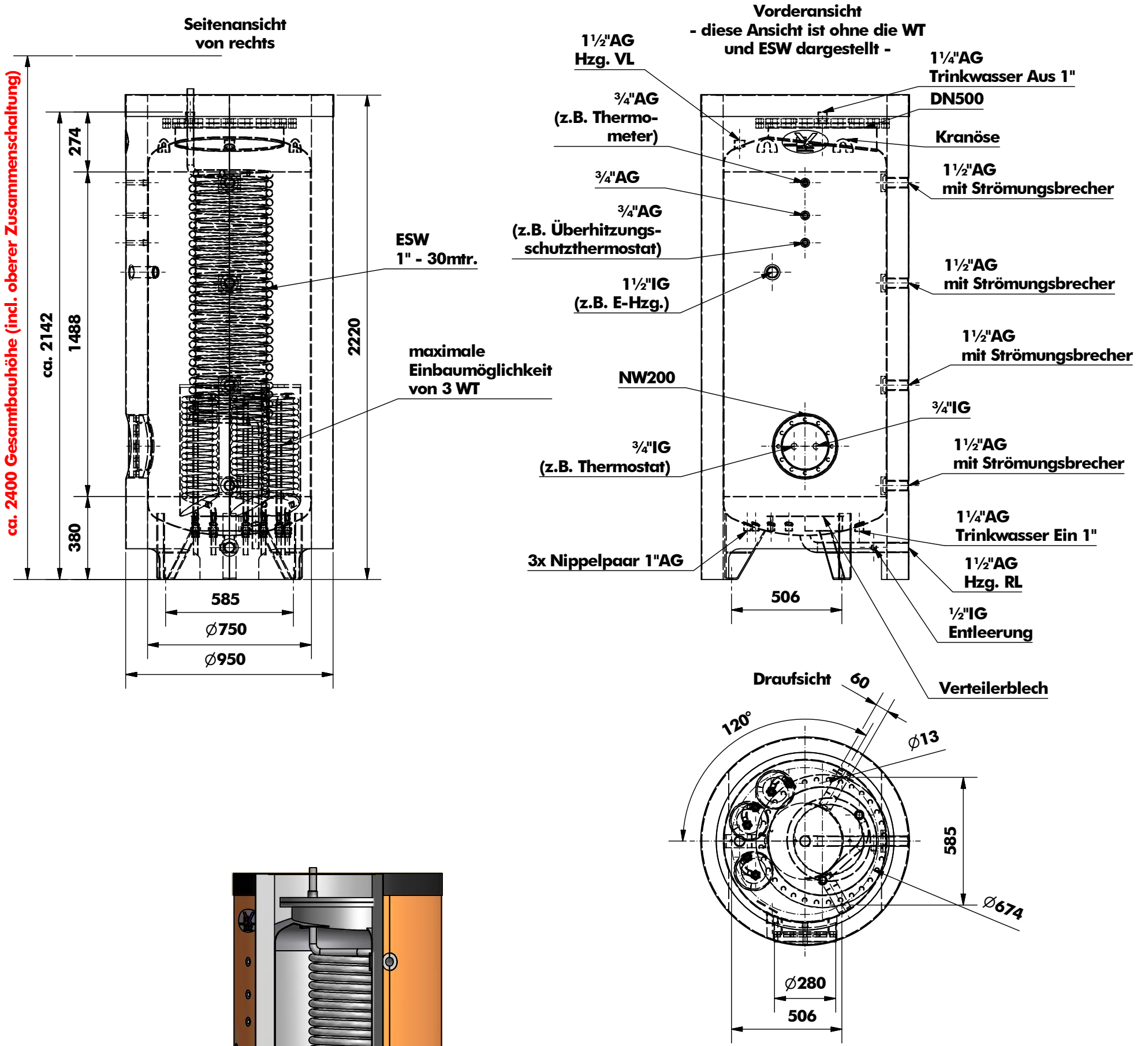

Isolierung:
100mm Vliesstoff
incl. Polystyrolplatten mit
vollflächig aufgeklebter PVC-Folie

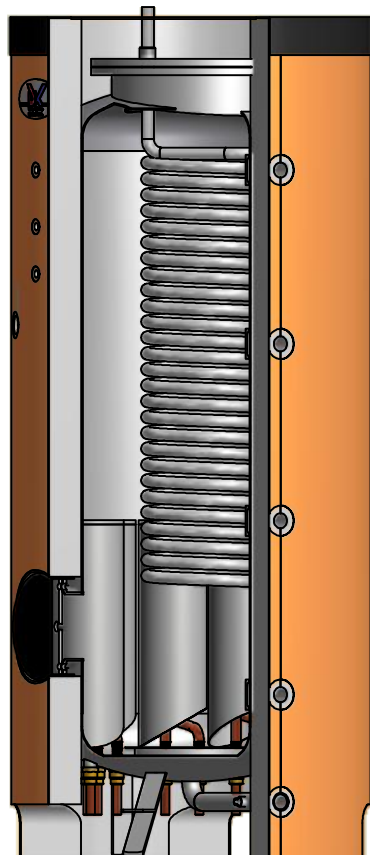

Technische Daten

Höhe Behälter	2142mm
Ø ohne Isolierung	750mm
Ø mit PVC-Isolierung	950mm / 100mm Vlies incl. Polystyrolplatten mit vollflächig aufgeklebter PVC-Folie
Nenninhalt	750ltr.
Gewicht ohne WT + ESW	ca. 230kg
Betriebsdruck	3bar
Flansch zum Einbau der ESW	DN500
Anzahl max. WT	3 Stck.
ESW Größe / Länge / Gewicht	1" / 30mtr. / 11kg