

Seitenansicht von rechts
- diese Ansicht ist ohne die
ESW dargestellt -

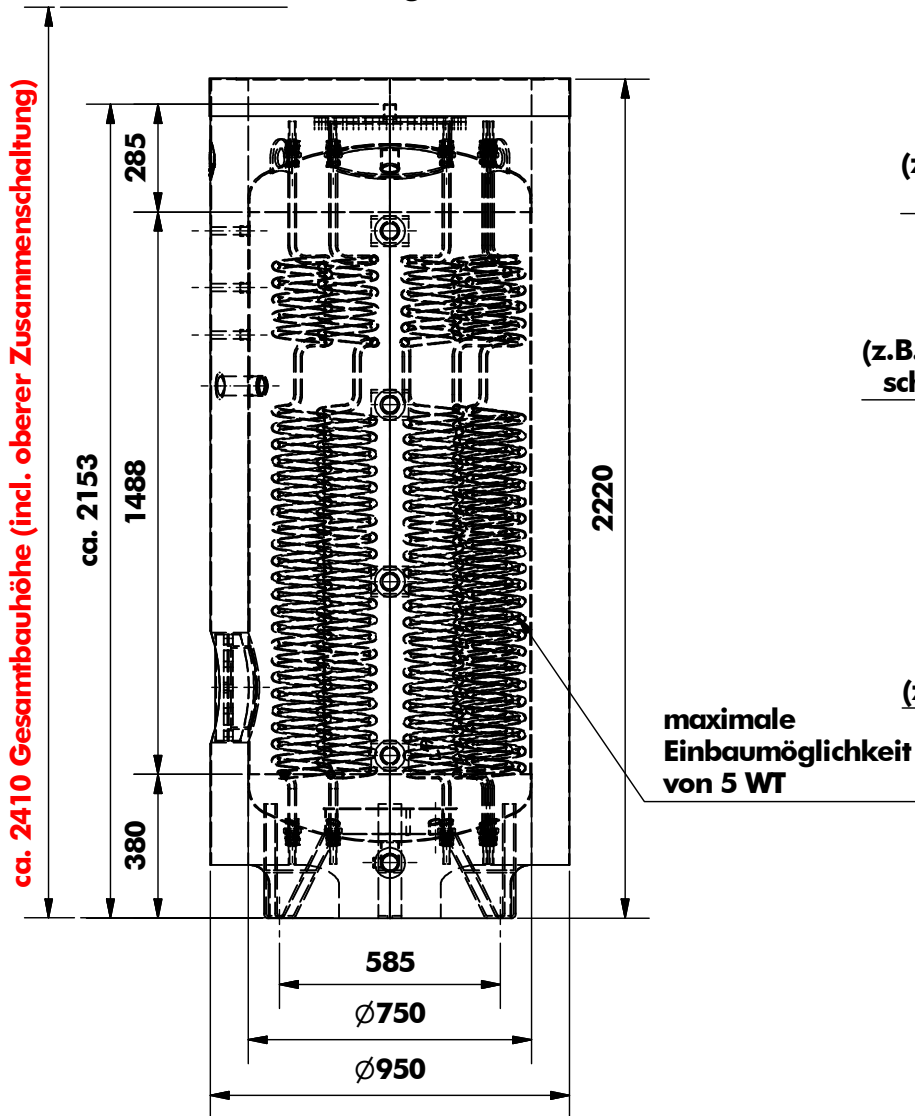

Vorderansicht
- diese Ansicht ist ohne die
WT dargestellt -

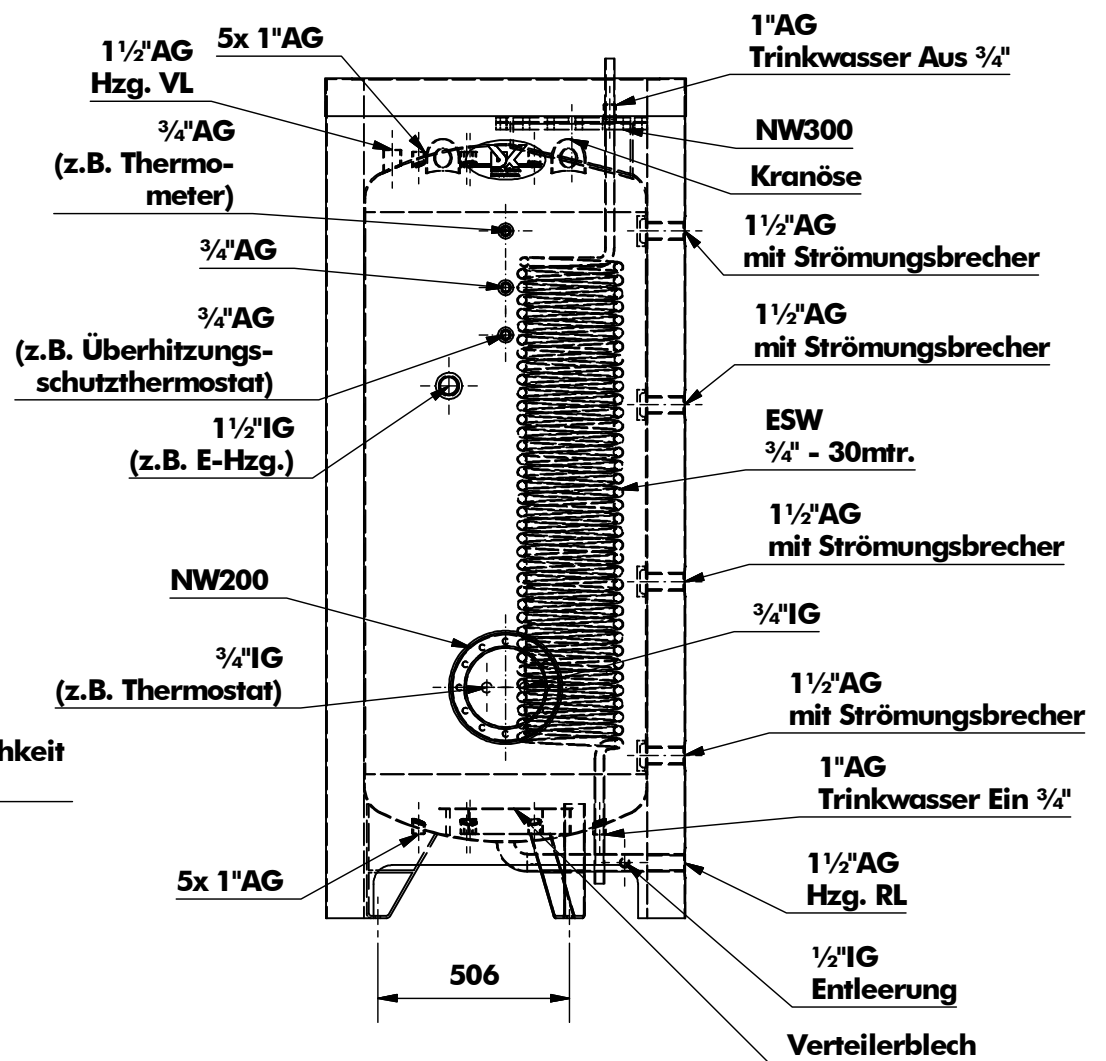

Draufsicht

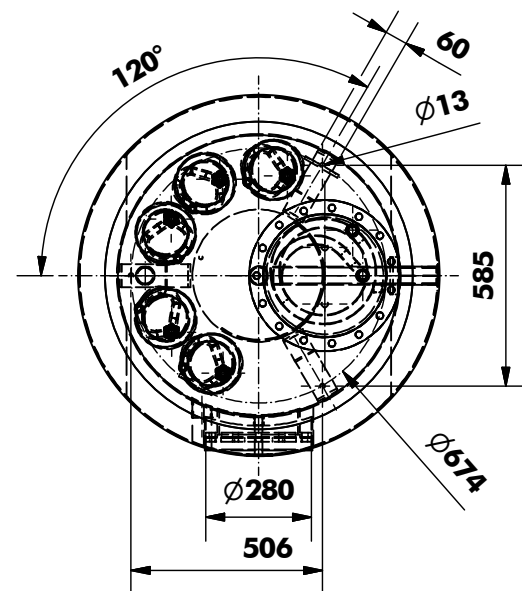

Isolierung:
100mm Vliesstoff
incl. Polystyrolplatten mit
vollflächig aufgeklebter PVC-Folie

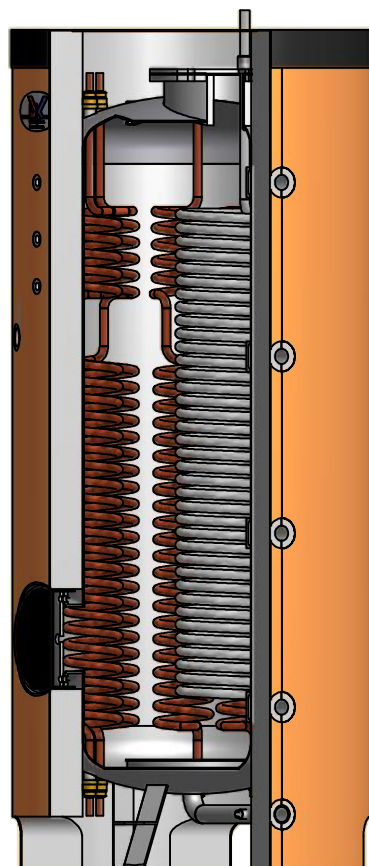

Technische Daten

Höhe Behälter	2155mm
\varnothing ohne Isolierung	750mm
\varnothing mit PVC-Isolierung	950mm / 100mm Vlies incl. Polystyrolplatten mit vollflächig aufgeklebter PVC-Folie
Nenninhalt	750ltr.
Gewicht ohne WT + ESW	ca. 230kg
Betriebsdruck	3bar
Flansch zum Einbau der ESW	NW300
Anzahl max. WT	5 Stck.
ESW Größe / Länge / Gewicht	3/4" / 30mtr. / 8kg