

Isolierung:  
100mm Vliesstoff  
incl. Polystyrolplatten mit  
vollflächig aufgeklebter  
PVC-Folie

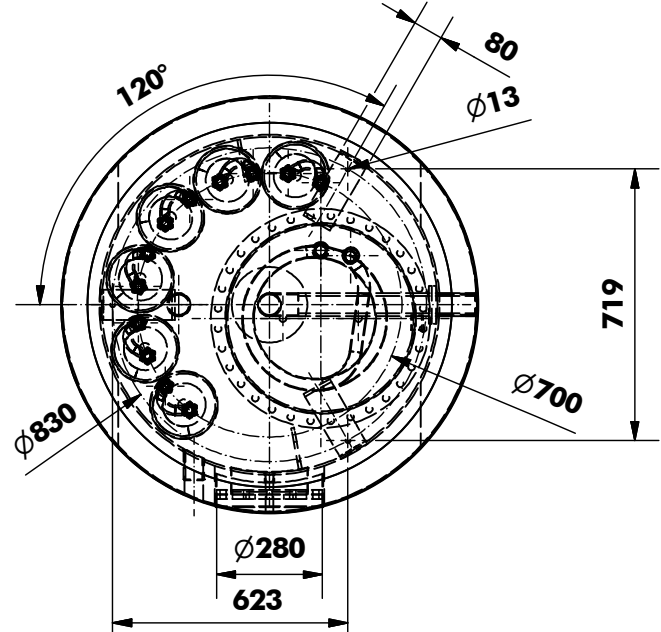
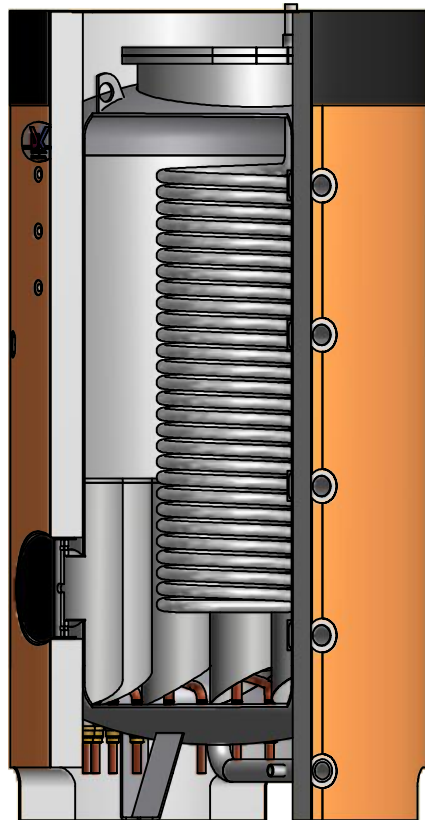

### Technische Daten

Höhe Behälter	2079mm
ø ohne Isolierung	900mm
ø mit PVC-Isolierung	1.100mm / 100mm Vlies incl. Polystyrolplatten mit vollflächig aufgeklebter PVC-Folie
Nenninhalt	1.000ltr.
Gewicht ohne WT + ESW	ca. 330kg
Betriebsdruck	3bar
Flansch zum Einbau der ESW	DN500
Anzahl max. WT	6 Stck.
ESW Größe / Länge / Gewicht	1" / 30mtr. / 11kg