

Energiespeicher

Typ 1.000/ø800 - ESW 1"/50mtr. mit eingebauten langgezogenen WT

Seitenansicht von rechts
- diese Ansicht ist ohne die WT dargestellt -

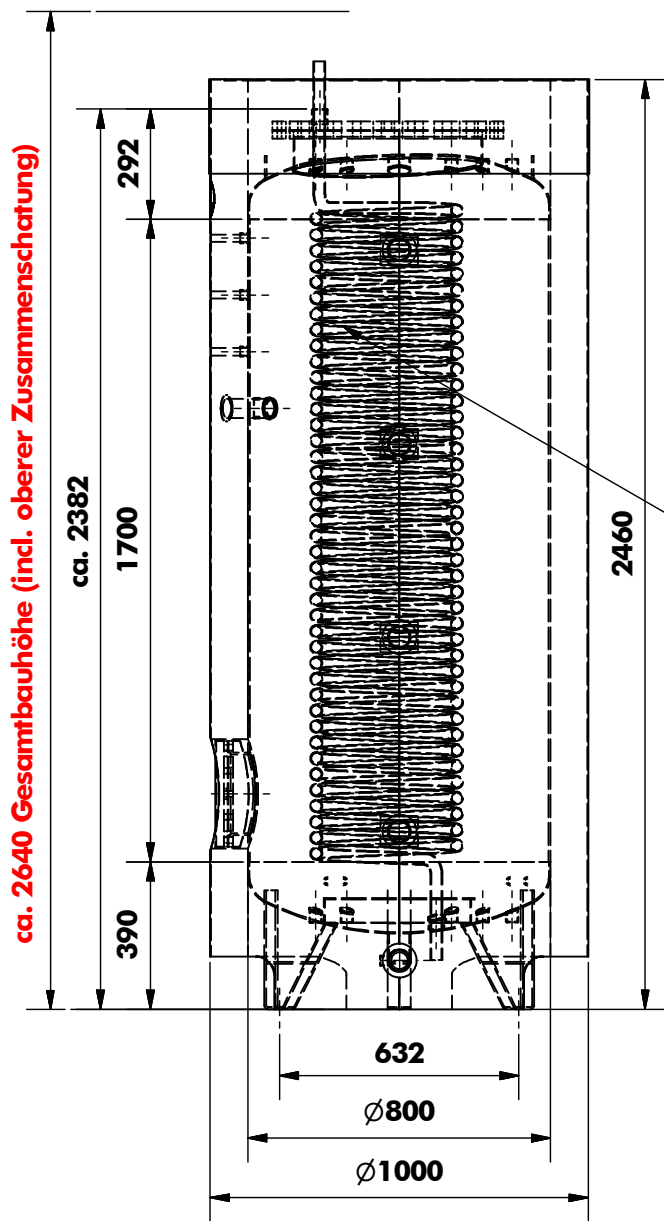

Vorderansicht
- diese Ansicht ist ohne die
ESW dargestellt -

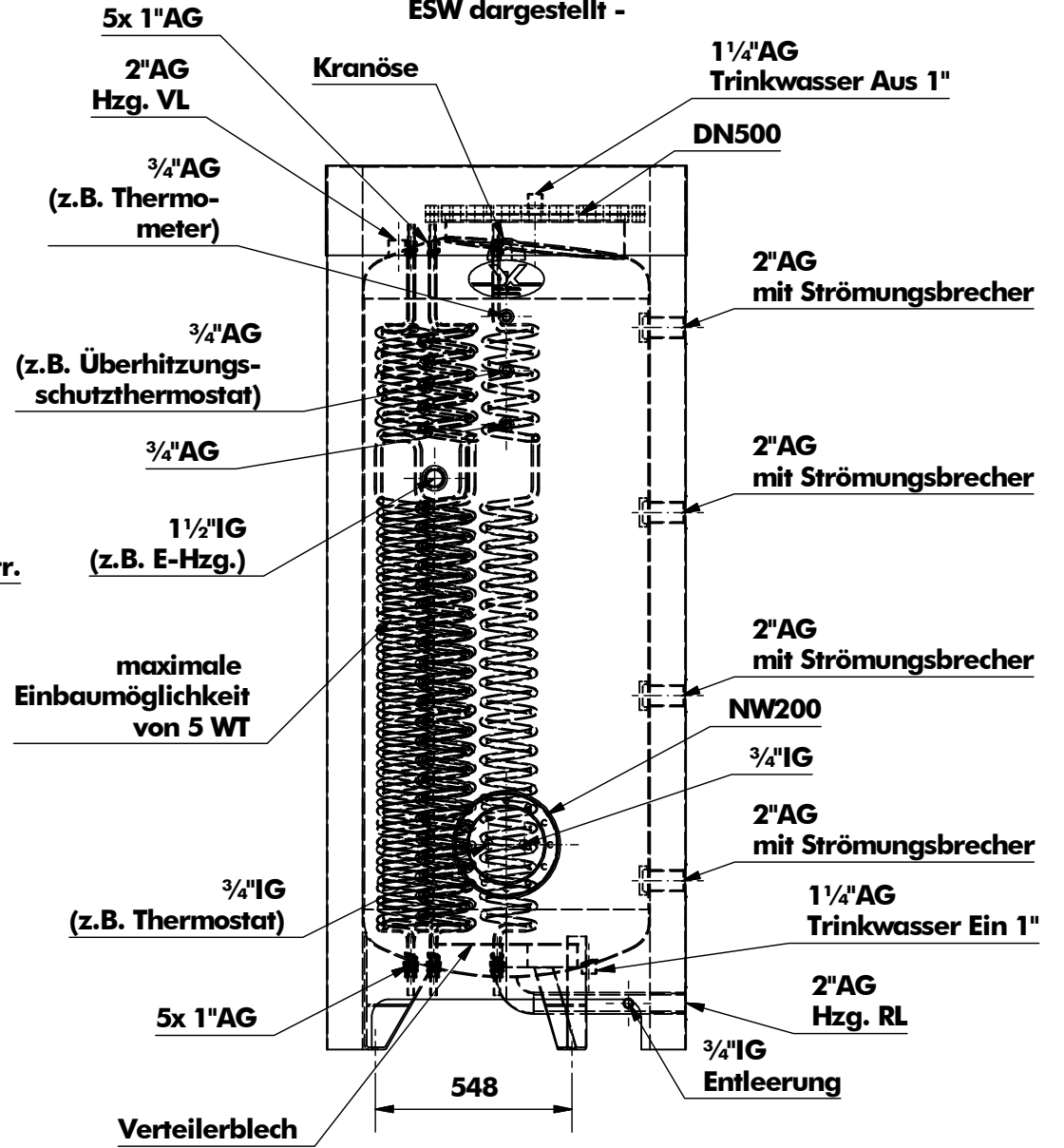

Draufsicht

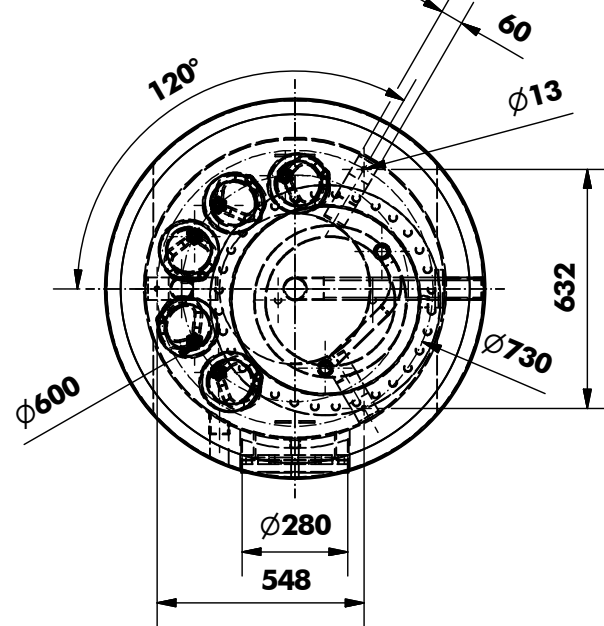

Isolierung:
100mm Vliesstoff
incl. Polystyrolplatten mit
vollflächig aufgeklebter
PVC-Folie

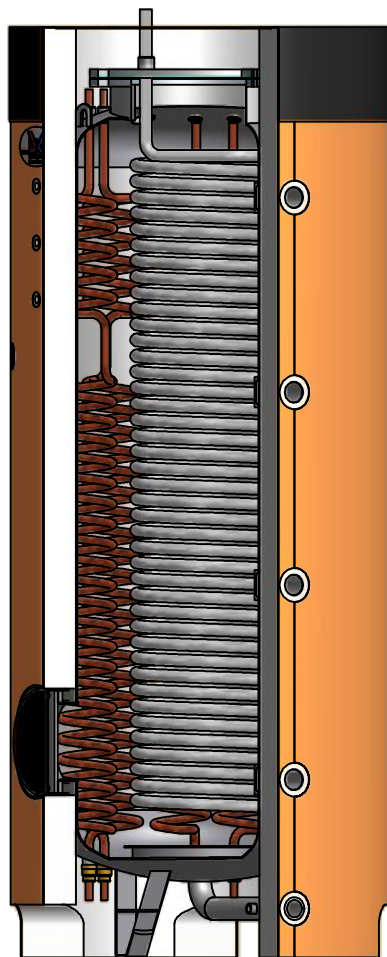

Technische Daten

Höhe Behälter	2382mm
ø ohne Isolierung	800mm
ø mit PVC-Isolierung	1.000mm / 100mm Vlies incl. Polystyrolplatten mit vollflächig aufgeklebter PVC-Folie
Nenninhalt	1.000ltr.
Gewicht ohne WT + ESW	ca. 300kg
Betriebsdruck	3bar
Flansch zum Einbau der ESW	DN500
Anzahl max. WT	5 Stck.
ESW Größe / Länge / Gewicht	1" / 50mtr. / 18kg